

MÉRETEK (mm)

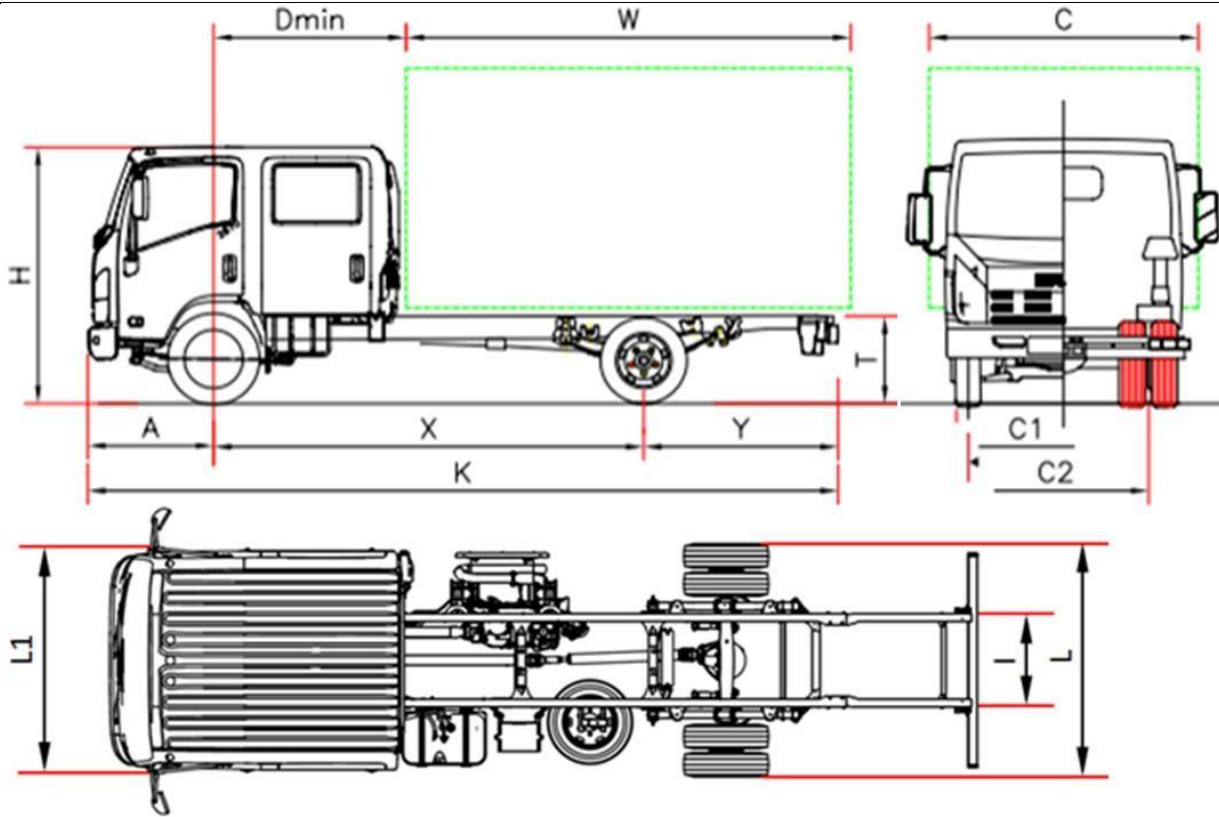

MODELL		P 75 H	P 75 M	P 75 Q
Tengelytáv	X	3365 ⁽⁵⁾	4475	5300 ⁽⁵⁾
Alváz hossza	K	6040	7870	9282
Karossz. hossza min. ⁽¹⁾	W	3230	5060	6472
Karossz. hossza max. ⁽¹⁾	W	3684	5375	6840
Alvázkeret hátsó túlnyúlása	Y	1565	2285	2872
Alvázkeret magassága	T		800	
Fülke magassága	H		2280	
Alváz szélessége	L		2115	
Fülke szélessége ⁽²⁾	L1		2040	
Karosszéria szélessége ⁽³⁾	C		2345	
Elülső tengely - fülke hátulja	Dmin		1700	
Elülső túlnyúlás	A		1110	
Keret mérete	I		850	
Elülső nyomtáv	C1		1680	
Hátsó nyomtáv	C2		1650	
Földtől való minimális magasság	-		210	
A falról falra fordulókör (m) ⁽⁶⁾	-	12,6	16,3	19,0
SÜLY (kg)				
Menetkész tömeg ⁽⁴⁾		3160	3160	3280
Elülső tengely tömeg		2120	2090	2140
Hátsó tengely tömeg		1040	1070	1140
Össztömeg			7500	
Az elülső/hátsó tengely megengedett tömege			3100 / 5800	
Fékezetlen/fékezett vontatható tömeg			750 / 3500	

- A feltüntetett hosszúsági adatok egy egyenletes eloszlású, a tengely maximális terhehetőségét kimerítő rakománnyal terhelt járműre vonatkoznak, amelyre az alvázán nem végeztek semmilyen módosítást (az alváz méretének módosításához forduljon a műszaki irodánkhoz!).
- Az irányjelzők és visszapillantótükrök nem számítva bele.
- Lehetséges szélesség az opcionális tükörtartó karokkal 2115/2170 – 2170/2345 – 2345/2500
- A tömeg tartalmazza a szerszámokat, pótkereket, a telj tartályt és a járművezető tömegét. Nem tartalmazza az opcionális kiegészítők súlyát. Tömeg teljes opcionális felszereléssel H 3271 kg (2194/1077); M 3271 kg (2164/1107); Q 3391 kg (2214/1177). NEES váltó +35 Kg (25/10) Átalakított tengelytáv
- Forduló kör atmérő járdától - járdához

Tengelytáv (mm) H 3365 - M 4475 - Q 5300

Verziók és felszerelések	NEES 2 robot váltó Cruise Controllal
Széria tartozékok	<ul style="list-style-type: none"> • EGR – DPD (részecskeszűrő) • SCR Ad-Blue®-val • Fedélzeti komputer • Motorfék • Elektromos és melegített visszapillantó tükrök • Tolatásjelző • Immobilizer • Központi zár távirányítóval • Elektromos ablakemelő • Sebességkorlátozó készülék (90km/h) • Ködlámpák • Fényszóró sugár kézi vezérlés • Nappali fény • Bluetooth ráió - USB DAB+ • Magasságban és mélységben állítható kormány
Kiegészítések	Légkondicionáló Átalakított tengelytáv
Motor	ISUZU 4HK1E6C Diesel 4 hengeres, intercooler, direkt injekciós, common rail, változtatható geometriájú turbokompresszoros Össz hengerűrtartalom: 5193 cm ³ Tényleges teljesítmény max 140kW (190 LE) 2600 fordulat/perc sebességen Motor nyomatéka max 510 Nm/1600 – 2800 fordulat/perc EURO VI. OBD-D frissített környezetvédelmi besorolás
Biztonsági rendszerek	ABS ESC - ASR-rel elektronikusan vezérelt stabilitás LDWS – Sávelhagyásra figyelmeztető rendszer AEBS (Advanced Emergency Braking System) Vezetőoldali és utasoldali légzsák
Tartály	90 l 16 l Ad-Blue®
Váltó és áttételi viszonyszámok	6 sebességfokozat MZZ6F 6.369 - 3.767 - 1.966 - 1.355 - 1.000 - 0.782; Hátramenet: Hátramenet 6.369; Végáttétel 4.100 (41/10)
Váltó vezérlés	KÉZI NEES 2 – robot váltó
Oldalsó hossztartók méretei	Szélesség 70 mm, magasság 216 mm, vastagság 6 mm
Ülőhelyek száma	7
Tengelyek	2 darab, amelyek közül a hátsó hajtott, ikerkerekekkel
Gumik	Elülső kerekek: 215/75 R17, 5C szimplák; hátsók: 215/75 R17, 5C duplák
Fékek	Elülső és hátsó tárcsafékek EK standard, pedálos hidraulikus rendszerek 4 keréken, mindkét tengelyen független áramkörű vákuumos szervofék rásegítővel. A kardántengelyen kézi rögzítőfék.
Felfüggesztések	Az első és hátsó tengelyen parabola laprugós felfüggesztéssel, gumi végütközővel; kettős működésű, teleszkópos, hidraulikus lengéscsillapítóval. Első és hátsó stabilizátor rúd.
Elektromos rendszer	Névleges feszültség: 24V, váltó 90A, 2 darab 90 Ah akkumulátor